

Электронная ударная установка

Руководство пользователя

Инструкции по технике безопасности

Памятка Федеральной комиссии связи (США)

Оборудование прошло испытания и соответствует ограничениям класса Б энергоэффективности в соответствии с частью 15 правил ФКС.

Эти ограничения разработаны с целью предотвратить возникновение помех при установке оборудования на месте. Это оборудование создаёт, использует и может излучать радиоволны, и при установке не в соответствии с инструкциями, может создавать помехи другим радиоприборам. Однако, мы не даём гарантии, что помехи не возникнут в вашем случае.

Если оборудование создаёт помехи для радио или телевизора, что видно при включении и выключении прибора, вы можете попробовать исправить это одним из следующих способов:

- Перенастройте или переместите антенну.
- Переместите прибор дальше от антенны.
- Подключите прибор и антенну к разным выходам на электросхеме.
- Проконсультируйтесь с продавцом или опытным радио-/телеспециалистом.

Изменения вносимые в устройство могут лишить пользователя права пользоваться оборудованием.

ВНИМАНИЕ

Штатная работа товара может быть нарушена сильными электромагнитными помехами. В таком случае перезагрузите устройство для продолжения штатной работы. Если устройство всё равно не работает, используйте его в другом месте.

ПРЕДУПРЕЖДЕНИЯ ПО ТЕХНИКЕ БЕЗОПАСНОСТИ ПОЖАЛУЙСТА ПРОЧТИТЕ ВНИМАТЕЛЬНО ПЕРЕД ИСПОЛЬЗОВАНИЕМ

Храните инструкцию в безопасном месте.

Питание

Пожалуйста, подключите DC-адаптер к AC-источнику с соответствующим уровнем напряжения.

Не подключайте его к источнику переменного тока с не тем уровнем напряжения, который предназначен для пианино.

Отключайте устройство от сети во время электромагнитных бурь или если вы не используете его.

Подключение

Перед подключением инструмента к другим устройствам, отключите все элементы устройства. Это защитит от нештатных ситуаций и вреда другим устройствам.

Размещение

Во избежание деформации, выцветания или более серьёзных повреждений обезопасьте инструмент от следующего:

- Прямые солнечные лучи
- Экстремальная температура или чересчур высокая влажность
- Пыль
- Сильная тряска или удары
- Близость к магнитным полям

Помехи от других устройств

Радио или телевизор поблизости могут создавать помехи. Используйте инструмент не вблизи от радио или телевизоров.

Уход

Чистите устройство только мягкой и сухой тряпкой.

Не используйте растворитель краски, сольвент, жидкости для очищения или ткани, пропитанные специальными составами для уборки.

Перемещение

Не давите слишком сильно на ручки или кнопки. Не позволяйте бумажным, металлическим или иным инородным объектам попасть в инструмент. Если предотвратить попадание инородного объекта внутрь

Главные особенности.....	4	Запись	
Панель управления		Подготовка к записи.....	15
Передняя панель	5	Начало/Остановка записи.....	15
Боковая панель (подключение).....	6	Режим Coach	
Дисплей.....	7	Управление режимом Coach.....	16
Установка		Quiet Count.....	16
Подключение пэдов и педалей.....	8	Change Up.....	17
Подготовка к игре		Beat Check.....	18
Настройка источника питания.....	9	DBT (Double Bass Trigger).....	19
Включение/выключение питания.....	9	Темп.....	19
Регулировка натяжения сетки пэда.....	9	Настройки утилит	
Автоматическое отключение питания.....	9	Настройки отклика пэдов.....	20
Быстрая игра		Настройки модуля барабана.....	21
Наборы ударных и голоса.....	10	Решение возможных проблем.....	22
Техники игры.....	11	Сокращения.....	22
Наборы ударных		Технические характеристики.....	23
Предуст. и пользовательская установка.....	12	Приложения	
араметры набора ударных.....	12	Список комплектов ударных.....	23
Редактирование параметров голоса.....	12	Список голосов.....	24
Сохранение пользовательского набора ударных..	13	Список песен.....	26
Подыгрыш песне		Список GM наборов.....	27
Подыгрыш песне.....	14	Список GM инструментов.....	29
Заглушение звука барабанов в песне.....	14	Таблица параметров MIDI.....	30
Метроном.....	14		

Главные особенности

Привнесите естественные и реалистичные звуки в свое выступление

Наша установка обладает всевозможными невероятно реалистичными звуками. Независимо от того, играете ли вы упражнение stroke roll или бьёте по пэдам с разной силой, вы сможете ощутить мельчайшие особенности и насладиться естественным звучанием инструмента.

Модный внешний вид

Благодаря элегантному дизайну эта ударная установка идеально подходит для обучения игре на ударных и прекрасно впишется в интерьер вашего дома.

Удивительная функция DBT

Функция DBT (double bass trigger) позволяет легко освоить технику игры на двойной бас-бочке. Вы можете настроить интервал в соответствии с вашей производительностью.

Режим Smart Coach

Попробуйте три режима тренировки с десятками распространенных ритмических приемов и отслеживайте свой прогресс с помощью функции smart score.

USB MIDI-выход

USB MIDI-выход обеспечивает простое подключение к компьютеру и другим устройствам, таким как iPad.

Передняя панель

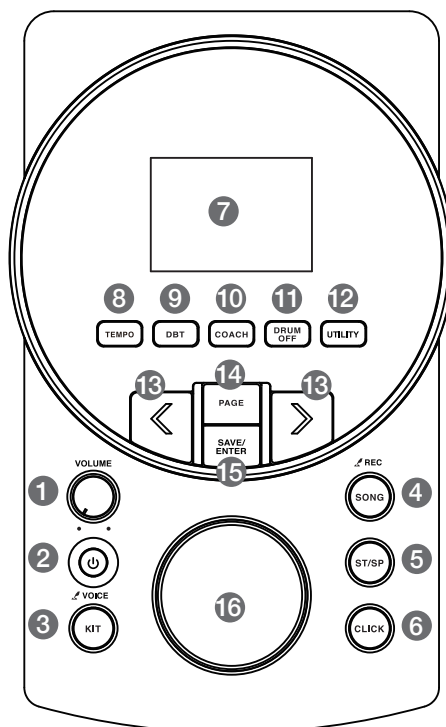

1. Регулятор [VOLUM]

Отрегулируйте уровень громкости наушников.

Примечание:

Перед включением питания поверните ручку [VOLUME] против часовой стрелки в минимальное положение.

2. Кнопка [POWE]

Нажмите эту кнопку, чтобы включить / выключить модуль.

3. Кнопка [KIT/VOIC]

Нажмите эту кнопку, чтобы перейти в режим набора.

Длительное нажатие на нее позволяет перейти в голосовой режим.

4. Кнопка [SONG/RE]

Нажмите эту кнопку, чтобы перейти в режим песни.

Длительное нажатие на нее позволяет перейти в режим записи.

5. Кнопка [START/STO]

Запуск/остановка воспроизведения песен.

6. Кнопка [CLIC]

Запустите/остановите функцию метронома; войдите в режим настройки метронома.

7. ЖК-диспл

Отображает названия и информацию о настройках.

8. Кнопка [TEMP]

Отрегулируйте значение темпа.

9. Кнопка [DB]

Включите / выключите функцию DBT.

10. Кнопка [COA]

Войдите в режим тренера.

11. Кнопка [DRUM O]

Отключите / включите барабанную партию в песне.

12. Кнопка [UTILI]

Войдите в режим настройки утилит.

13. Кнопки [<|/

Постепенно устанавливайте значения параметров.

14. Кнопка [PA]

Переключение между настройками функции.

15. Кнопка [SAVE/ENT]

Сохраните настройки ударной установки / пэда.

16. Колёсико перебора дан

Установите значения параметров.

Боковая панель (подключение)

Примечание:

Во избежание неисправностей и выхода оборудования из строя всегда устанавливайте громкость на минимум и выключайте все устройства перед подключением.

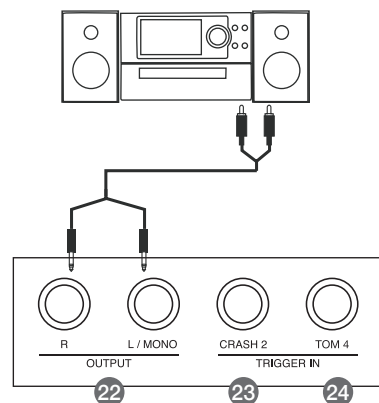
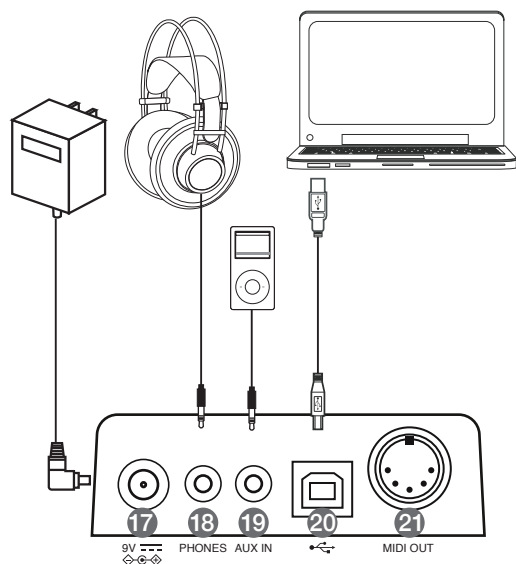

17. Разъём пита

Для подключения блока питания.

18. Разъём PHONES (1/

Для подключения наушников.

19. Разъём AUX IN (1/

Для подключения внешнего аудиоплеера, например МРЗ.

Вы сможете играть на барабаны свои любимые песни.

20. USB MIDI-раз

Для подключения к компьютеру.

Примечание:

Только для передачи MIDI-данных.

21. MIDI-Вы

Для передачи MIDI-данных на внешнее MIDI-устройство.

22. Выходной разъём (L/MONO, R) (2 x1/

Для подключения аудиосистемы или усилителя.

Для стереовыхода используйте как разъемы L/MONO, так и R.

Для моновывода используйте разъем L/MONO.

23. Разъём CRASH 2 (1/

Для подключения дополнительного Crash-пэда .

24. Разъём PERC 1/2 (1/

Для подключения дополнительного том-пэда.

Дисплей

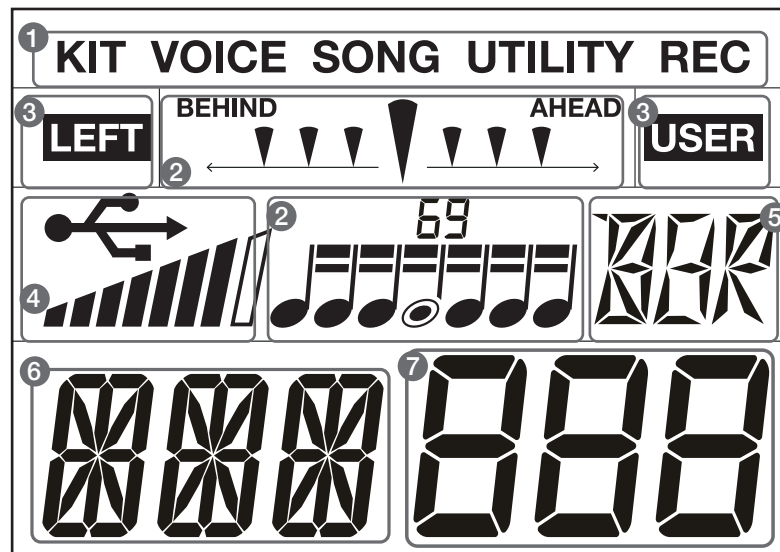

1. Реж

Отображение текущего режима, например Набора, ГОЛОСА, ПЕСНИ и УТИЛИТЫ.

2. Режим трене

Отображение текущей точности биения и типа ритма.

3. Вторичный реж

Отображение вторичного режима некоторых основных режимов.

4. Внешнее устройство и сила уда

Отображение подключенного внешнего устройства и текущей силы удара.

5. Имя пэ

Отображение текущего выбранного имени панели.

6. Название парамет

Отображение названия текущего параметра, например «громкость», кривая.

7. Значение парамет

Отображение текущего значения параметра или количества

Подготовка к игре

Настройка источника питания

1. Подключите блок питания переменного тока к разъему на боковой панели.
2. Подключите другой конец шнура питания к розетке.

Примечания:

1. Используйте только подходящий адаптер переменного тока.
2. Даже когда модуль выключен, электричество по-прежнему поступает в модуль на минимальном уровне. Пожалуйста, отключайте установку от сети, если не используете её в течение длительного времени.

Включение/выключение питания

Включение питания

1. Убедитесь, что уровень громкости установлен на минимальный.
2. Нажмите кнопку [POWER], чтобы включить устройство.
3. Слушайте в наушниках и регулируйте ручку [VOLUME], одновременно ударяя по пэдам, пока не достигнете нужного вам уровня громкости.

Примечание:

Перед включением питания убедитесь, что подключили всё необходимое и уменьшите громкость всего подключенного оборудования.



Выключение питания

1. Установите уровень громкости модуля и подключенного аудиоустройства на минимум.
2. Выключите подключенное аудиоустройство.
3. Нажмите кнопку [POWER], чтобы выключить модуль.

Откат к заводским настройкам

Модуль автоматически сохранит текущие настройки перед выключением. Если вы хотите восстановить заводские настройки, следуйте указаниям ниже:

1. Нажмите и удерживайте кнопки [<] и [>] одновременно, затем нажмите кнопку [POWER], чтобы включить модуль.
2. На дисплее временно отобразится надпись "FAC SET", что означает сброс настроек до заводских.

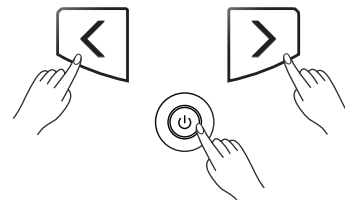

Регулировка натяжения сетки пэда

Пожалуйста, отрегулируйте натяжение сетки пэдов перед началом выполнения.

1. Следуйте порядку, указанному на изображении. Понемногу поворачивайте каждый болт вокруг пэда.
2. Отрегулируйте затяжку каждого болта, чтобы обеспечить равномерное натяжение.

Примечания:

1. Всегда понемногу регулируйте каждый натяжной болт. Слишком сильное заворачивание болтов за один раз может привести к неравномерному натяжению.
2. Натяжение сетки пэда может измениться после использования в течение некоторого времени. Регулируйте натяжение головки, когда это необходимо.

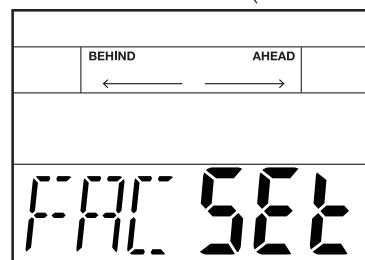

Автоматическое отключение питания

В целях экономии энергии модуль автоматически выключится через 30 минут, если он не используется. Вы можете включить или отключить эту функцию в настройках утилит.

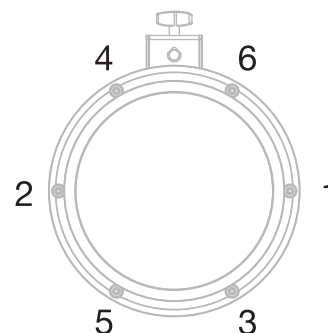

Быстрая игра

Наборы ударных и голоса

Акустическая ударная установка имеет только один неизменный звук. В цифровых барабанах предустановлены различные стили и голоса. Вы можете комбинировать разные голоса и создавать столько комбинаций ударных инструментов, сколько захотите. Структура ударной установки показана справа:

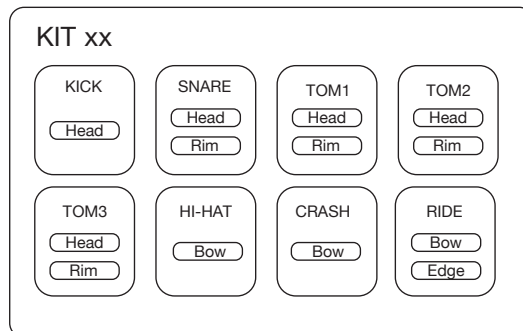

Выбор установки

1. Нажмите кнопку [KIT], чтобы войти в меню установки.

2. Нажмите кнопки [<]/[>] или поверните колёсико, чтобы выбрать нужную ударную установку. (См. Список ударных установок)

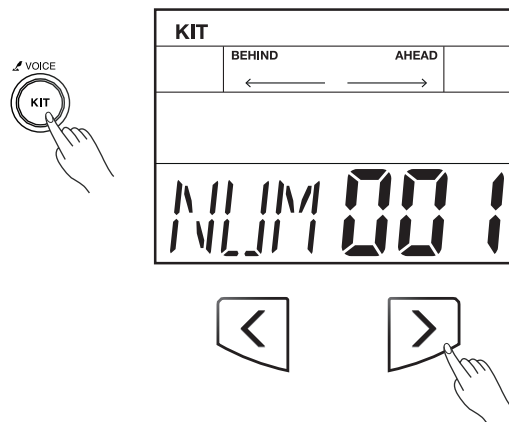

Выбор голоса

Ударяя по подушечкам, вы можете оценить все возможные эффекты и звуки. Если вас не устраивает звучание каких-либо пэдов, измените голос по своему усмотрению.

1. Удерживайте кнопку [KIT/VOICE] в течение 2 секунд, чтобы войти в голосовое меню.

2. Нажмите на пэд, который вы хотите отредактировать. На экране отобразится его название.

3. Ударяя по пэду, нажмите кнопку [<]/[>] или поверните колёсико, чтобы выбрать нужный голос для пэда. (См. Список голосов барабана)

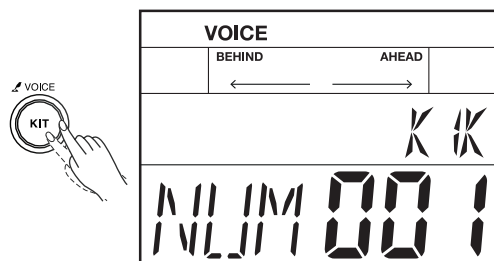

Техники игры

В этом разделе представлены различные функции, которые сделают вашу игру более профессиональной. Подобно акустической ударной установке, цифровой барабан по-разному реагирует на различные техники игры и силу удара. Все пэды чувствительны к скорости. А некоторые голоса даже меняют тембр в зависимости от силы удара.

Пэд

Только малый барабан чувствителен как к ударам по сетке пэда, так и к ударам по ободу.

Удар по сетке пэда

Наносите удары непосредственно по плоскости пэда.

Удар по ободу

Ударьте одновременно по сетке и ободу пэда или только по ободу пэда.

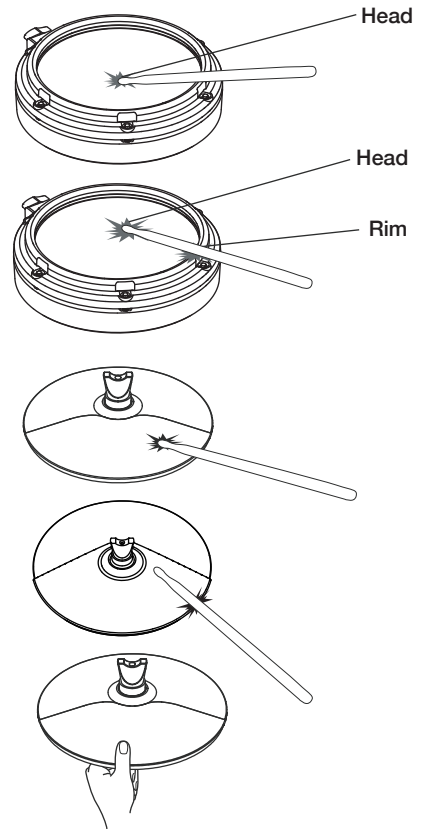

Тарелки

Вы можете ударить как по средней области тарелки, так и по её краю.

Заглушение

И тарелки Ride, и Crash-тарелки чувствительны к глушению рукой. Hi-hat тарелки не имеют такой функции. Глушение края crash/ride рукой сразу после удара приглушает звук.

Hi-hat (хай-хэт)

Смена педали Hi-Hat

Разные степени нажатия педали будут менять звук хай-хэта, как и на её акустическом аналоге.

Открытый Хай-хэт

Ударьте по пэду хай-хэта, не нажимая на педаль.

Закрытый Хай-хэт

Ударьте по пэду хай-хэта, полностью нажав на педаль.

Педаль Hi-Hat

Нажимайте на педаль для создания звука закрытия хай-хэта ногой.

Splash

Ударьте по закрытому хай-хэту и тут же отпустите педаль.

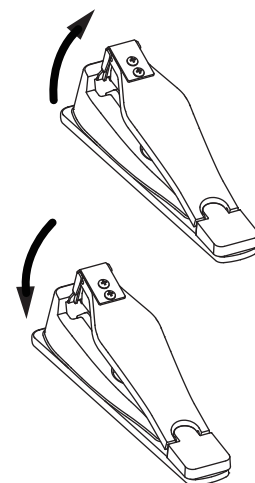

Ударная установка

Предустановленная установка и пользовательская установка
Модуль имеет множество предустановленных наборов ударных и несколько пользовательских наборов ударных. Вы можете выбрать свои любимые ударные установки и отредактировать параметры в соответствии с вашими предпочтениями в игре, а затем сохранить настройки в пользовательских ударных установках. (См. Список ударных установок).

Примечание:

Обязательно сохраните свои настройки на пользовательской ударной установке после редактирования, иначе все отредактированные данные будут потеряны.

Параметры набора ударных

Изменение параметра KIT повлияет на все пэды, и при увеличении громкости ударной установки громкость всех пэдов будет увеличена.

1. Нажмите кнопку [KIT], на дисплее отобразится меню набора ударных.
2. Несколько раз нажмите кнопку [PAGE], чтобы выбрать параметр для редактирования.

Параметр	Значение	Дисплей	Описание
№ набора	Preset: 1~30 User: 31~40	NUM XXX	Номер выбранного набора
Громкость	0~127	VOL XXX	Регулирует громкость набора; изменит громкость всех наборов ударных.

3. Нажмите кнопку [<|>] или поверните колёсико, чтобы настроить значение параметра.

Редактирование параметров голоса

Изменение параметров одного пэда не повлияет на другие. Например, если вы увеличите громкость малого барабана, громкость других не изменятся.

1. Удерживайте кнопку [KIT/VOICE] в течение 2 секунд, и на дисплее отобразится голосовое меню.
2. Нажмите на пэд, который вы хотите отредактировать.
3. Несколько раз нажмите кнопку [PAGE], чтобы выбрать параметр.

Параметр	Значение	Дисплей	Описание	Триггеры
№ голоса	1~408	NUM XXX	Выбранный голос	KIK (Kick) Sn (Snare) SnR (Snare Rim) T1 (Tom1) T1R (Tom1 Rim) T2 (Tom2) T2R (Tom2 Rim) T3 (Tom3) T3R (Tom3 Rim) T4 (Tom4) T4R (Tom4 Rim) HH (Hi-hat) C1 (Crash1) C2 (Crash2) Rd (Ride) RdR (Ride Edge) Pd (Hi-hat Pedal) PS (Hi-hat Splash)
Громкость	0~127	VOL XXX	Регулирует громкость голоса	

4. Нажмите кнопку [<|>] или поверните колёсико, чтобы настроить значение параметра.

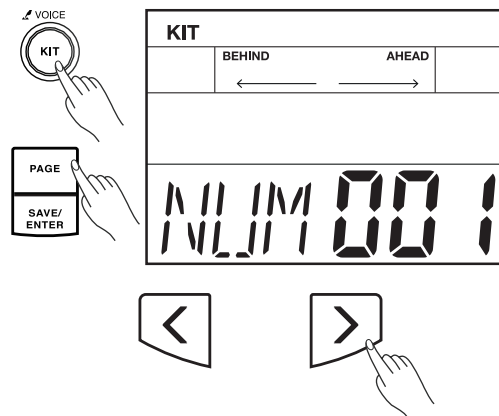

Сохранение пользовательской ударной установки

1. Находясь в меню редактирования ударной установки или голоса, нажмите кнопку [SAVE/ ENTER], чтобы сохранить все изменения.

2. Используйте кнопку [<]/[>] или поверните колёсико, чтобы выбрать пользовательскую ударную установку. Номер пользовательского набора будет мигать.

3. Нажмите кнопку [SAVE/ ENTER] еще раз; на дисплее появится надпись "OK", что означает, что все данные были успешно сохранены.

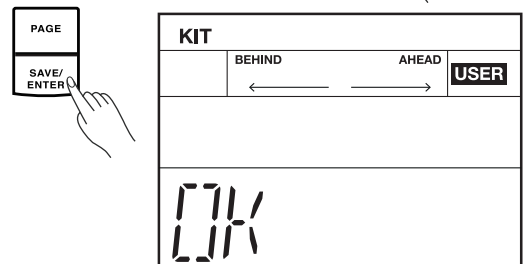
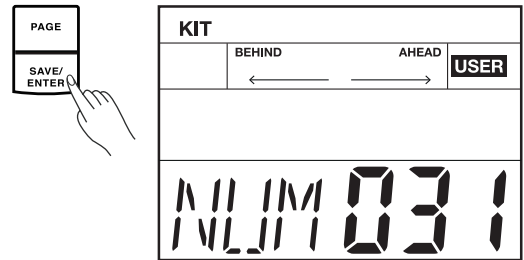

Подыгрыш песне

Модуль имеет множество песен. (См. Список песен) Вы можете играть на барабанах во время прослушивания одной из этих песен. Песня включает в себя партию ударных и партию аккомпанемента. Партия ударных - это ритм, который вы играли на пэдах; партия аккомпанемента – это перкуссия и мелодия. Громкость каждой части можно регулировать.

Подыгрыш песне

1. Нажмите кнопку [SONG], чтобы войти в меню песни.
2. Несколько раз нажмите кнопку [PAGE], чтобы выбрать параметр для редактирования.

Параметр	Знач-е	Дисплей	Описание
№ песни	1~85	NUM XXX	Выбранная песня
Громкость аккомпанемента	0~8	ACC XXX	Регулирует громкость аккомпанемента
Громкость ударных	0~8	DRM XXX	Регулирует гр-ть ударных

3. Используйте кнопки [<]/>] или колёсико, чтобы настроить значение параметра. Нажмите кнопки [<] и [>] одновременно, чтобы отключить/включить текущую часть.

4. Нажмите кнопку [START/STOP], чтобы воспроизвести/остановить песню.

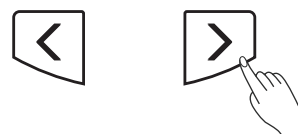
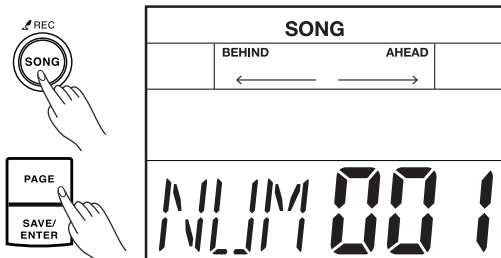

Заглушение звука барабанов в песне

Вы можете отключить барабанную часть песни и играть вместе с аккомпанементом.

Нажмите кнопку [DRUM OFF], чтобы отключить звук барабанной партии, загорится индикатор кнопки. Нажмите эту кнопку еще раз, чтобы включить барабанную партию.

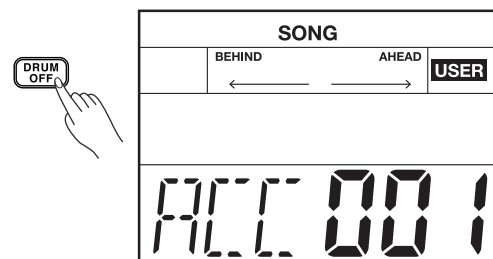

Метроном

Метроном поможет вам практиковаться в устойчивом темпе. Вы можете настроить его параметры как вам удобно.

1. Нажмите кнопку [CLICK], чтобы начать щелчок. Индикатор кнопки будет мигать.
2. Несколько раз нажмите кнопку [PAGE], чтобы выбрать параметр для изменения.

Параметр	Значение	Дисплей	Описание
Размер	0-9/2, 0-9/4, 0-9/8, 0-9/16	SIG XXX	Изменяет музыкальный размер.
Интервал	1/2, 3/8, 1/4, 1/8, 1/12, 1/16	INT XXX	Изменяет ритмический интервал
Громкость	0~5	VOL XXX	Меняет гр-ть метронома
Голос	1~6	NUM XXX	Звук метронома

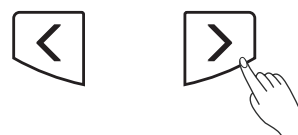
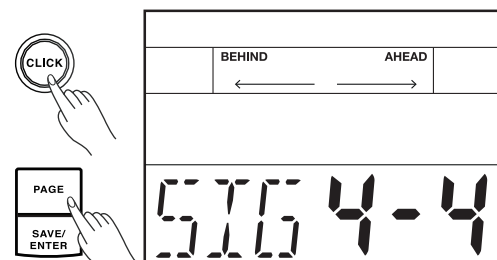

3. Используйте кнопку [<]/>] или поверните колёсико, чтобы изменить значение параметра.

4. Нажмите кнопку [CLICK] еще раз, чтобы остановить щелчок. Индикатор кнопки будет выключен.

Вы можете записать свое выступление и сохранить его как пользовательскую песню. Вы можете записать до 2500 тактов в отдельной песне.

Подготовка к записи

1. Удерживайте кнопку [SONG/REC] в течение 2 секунд, чтобы перейти в режим подготовки к записи, индикатор кнопки [SONG/REC] начнет мигать. Используйте кнопку [<]/[>] или поверните колёсико, чтобы выбрать пользовательскую песню для сохранения записи.

2. Нажмите кнопку [START/STOP], на дисплее появится надпись "RDY---". Это означает, вы в режиме ожидания и можно начинать запись. Если вы хотите выйти из режима записи, нажмите кнопку [SONG]/ [KIT].

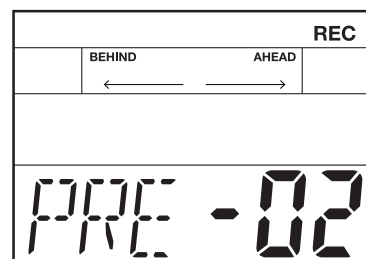
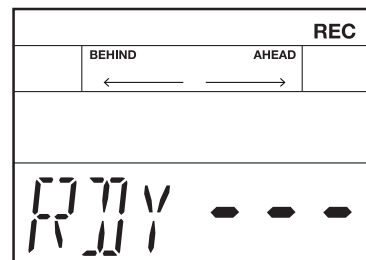

Начало/Остановка записи

1. Когда вы находитесь в режиме ожидания, вы можете начать запись одним из этих двух способов:

- Нажмите кнопку [START/STOP].
- Ударьте по одному пэду.

2. Запись начинается после отсчёта 4 ударов.

3. Во время записи индикатор кнопки [SONG/REC] будет гореть постоянно, а на дисплее появится надпись "ING xxx"; "xxx" означает номер такта.

4. Нажмите кнопку [START/STOP] еще раз, чтобы остановить запись, и индикатор кнопки [SONG/REC] погаснет.

5. После записи автоматически будет выбрана записанная песня. Нажмите кнопку [START/STOP], чтобы начать воспроизведение.

Примечания:

1. Когда места в одной песне не останется, на дисплее отобразится надпись "REC FUL". Запись остановится и будет сохранена автоматически.

2. При использовании пользовательского набора для записи, если вы измените настройки пользовательского набора, эта запись может воспроизводиться неправильно.

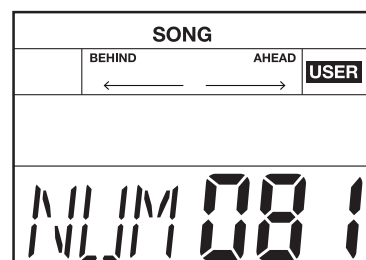
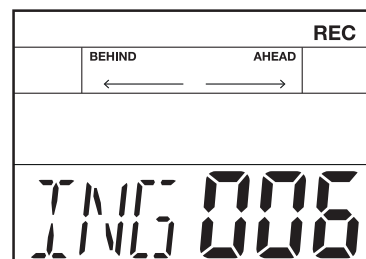

Режим Coach

Coach - это тренировочный режим, который специально разработан для начинающих, чтобы помочь улучшить их игру, скорость и выносливость, а также другие навыки. Он состоит из трех режимов: Quiet Count, Beat Check и Change up. Каждый из них предоставляет уникальные тренировки. Функция подсчета очков доступна в разделе Beat Check и Change up. Попробуйте набрать 100 баллов!

Управление режимом Coach

1. Нажмите кнопку [COACH], чтобы перейти в режим Coach. Затем несколько раз нажмите кнопку [PAGE], чтобы выбрать режим.

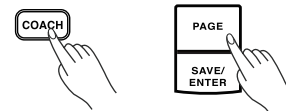

Режим	Дисплей	Описание
Quiet Count	QUT CNT	Помогает развить чувство ритма. Всего есть 3 режима тренировок и 5 режимов ритма на выбор.
Change Up	CHG UP	3 типа ритма для тренировки чувства ритма. Ритм будет меняться раз в два такта.
Beat Check	BEA CHE	Тренировка точности игры. Всего 13 типов ритма на выбор.
Measure Accent	MEA	Включит/выключит звук сильной доли.

2. Нажмите кнопку [SAVE/ ENTER], чтобы открыть выбранный режим.

3. Используйте кнопку [PAGE], чтобы выбрать соответствующие параметры.

4. Нажмите кнопку [ТЕМПО], чтобы в любое время отрегулировать скорость тренировки.

5. Следите за индикаторами, чтобы проверить точность во время тренировки.

Примечания:

1. Если вы включите функцию подсчета очков, во время тренировки метроном будет без звука.

2. Если вы отключите функцию подсчета очков, во время тренировки метроном будет слышен.

6. Нажмите кнопку [COACH], чтобы выйти из режима.

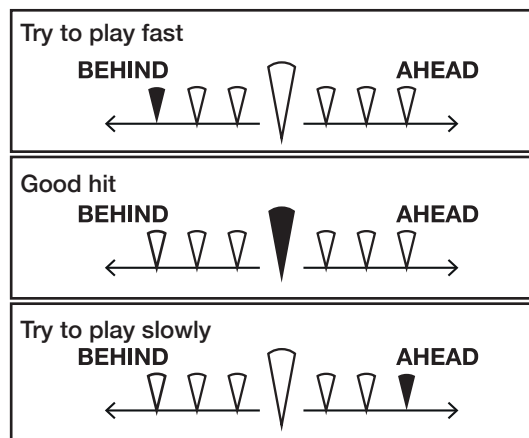

Quiet Count

В этом режиме метроном будет включаться раз в несколько тактов, чтобы помочь вам практиковаться в размеренном темпе.

1. Несколько раз нажмите кнопку [PAGE], чтобы выбрать режим тихого подсчета.

2. Нажмите кнопку [SAVE/ ENTER], чтобы открыть режим Quiet Count.

3. Используйте кнопку [PAGE] для переключения между параметрами QUT и CNT.

Нажмите кнопку [<]/[>] или поверните колёсико, чтобы настроить параметр.

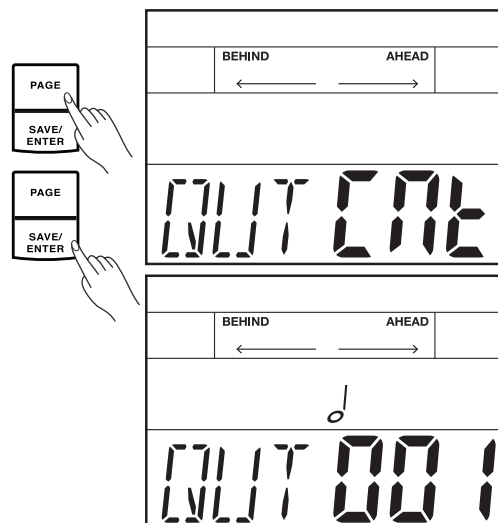

Параметр	Значение	Дисплей	Описание
QUT	1~5	QUT XXX	
CNT	1-1/2-2/1-3	CNT XXX	1-1: 1 такт звучит, 1 такт не звучит. 2-2: 2 такт звучит, 2 такт не звучит. 1-3: 1 такт звучит, 3 такт не звучит.

4. Нажмите кнопку [START/STOP], чтобы начать тренировку. Перед началом игры метроном отсчитывает один такт. Щелчок будет автоматически включаться раз в несколько тактов, вам придётся вы догонять каждый удар, который вы должны сыграть, вперёд!

5. Если вы хотите изменить параметр QUT/CNT или остановить тренировку, снова нажмите кнопку [START/STOP].



Change Up

В режиме Change Up ритм будет меняться каждые два такта. Процесс практики начинается с половинной ноты, затем длина ноты постепенно становится короче, а затем постепенно удлиняется, пока не вернется к половинной, и так снова и снова. Индикатор ритма несколько раз мигнет на дисплее перед изменением типа ритма.

1. Несколько раз нажмите кнопку [PAGE], чтобы открыть режим изменения.

2. Нажмите кнопку [SAVE/ ENTER], чтобы перейти в режим изменения.

3. Используйте кнопку [<|>] или поверните колёсико, чтобы выбрать подходящий ритм-паттерн.

4. Используйте кнопку [PAGE], чтобы переключиться на редактирование партитуры, затем нажмите кнопку [<|>] или поверните колёсико, чтобы включить / выключить функцию партитуры. Значение оценки по умолчанию - "OFF".

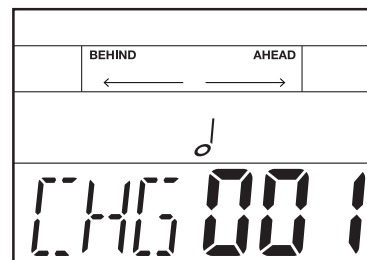
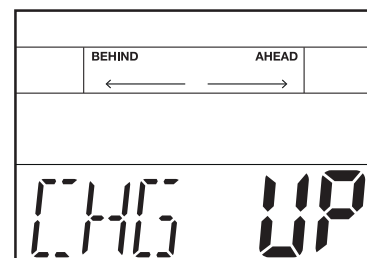

Параметр	Знач-е	Дисплей	Описание
CHG	1~3	CHG XXX	
SCO	ON/ OFF	SCO XXX	ON: Подсчёт очков включен. OFF: Подсчёт очков выключен

5. Нажмите кнопку [START/STOP], чтобы начать тренировку. Перед началом инструмент отсчитывает один такт.

6. Когда функция подсчета очков включена, упражнение автоматически остановится после нескольких повторений и отобразит ваш счет. Или вы можете нажать кнопку [START/STOP], чтобы остановить тренировку без счета. Когда функция подсчета очков выключена, вы можете нажать кнопку [START/STOP], чтобы остановить тренировку.

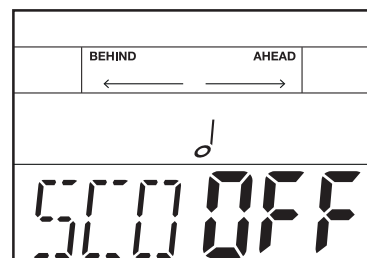

Beat Check

Проверка такта предоставляет упражнения на ритмические рисунки, чтобы улучшить точность воспроизведения ритма.

1. Несколько раз нажмите кнопку [PAGE], чтобы выбрать режим Beat Check.
2. Нажмите кнопку [SAVE/ENTER], чтобы перейти в режим Beat Check.
3. Используйте кнопку [<|>] или поверните колёсико, чтобы выбрать ритма для практики.
4. Используйте кнопку [PAGE], чтобы переключиться на редактирование партитуры, затем нажмите кнопку [<|>] или поверните колёсико, чтобы включить / выключить функцию партитуры. Значение оценки по умолчанию - "OFF".

Параметр	Значение	Дисплей	Описание
BEA	1-13	BEA XXX	
SCO	ON, OFF	SCOXXX	ON: Подсчёт очков включен. OFF: Подсчёт очков выключен

5. Нажмите кнопку [START/STOP], чтобы начать тренировку. Перед начало инструмент отсчитает один такт.

6. Когда функция подсчета очков включена, упражнение автоматически остановится после нескольких повторений и отобразит ваш счет. Или вы можете нажать кнопку [START/STOP], чтобы остановить тренировку без счета. Когда функция подсчета очков выключена, вы можете нажать кнопку [START/STOP], чтобы остановить тренировку.

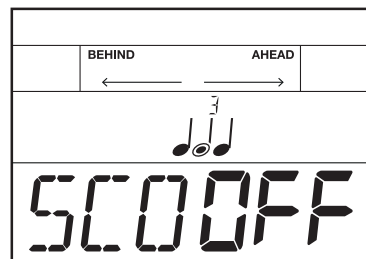
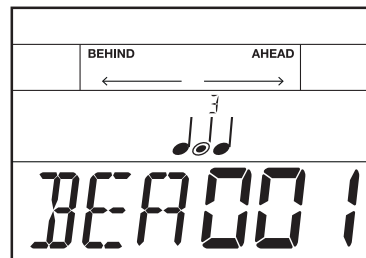
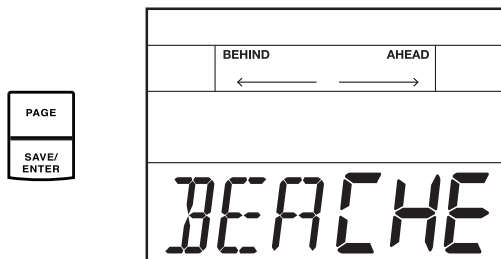

DBT (Double Bass Trigger)

Обычно новичкам очень трудно, почти невозможно, играть на двойной бас-бочке. С функцией DBT становится легко освоить технику игры. При одном нажатии на педаль вы будете слышать два или три удара по бас-бочке.

1. Нажмите кнопку [DBT], чтобы включить функцию. Загорается кнопка [DBT].

На экране появится надпись "DBT 1-x".

2. Используйте [<]/[>] или колёсико для настройки времени второго звука. Эта настройка будет сохранена даже после выключения питания.

Параметр	Знач-е	Дисплей	Описание
BEA	1-1/1-2/ 1-3/1-4	DBT XXX	1=исх. размер, один звук. 2=исх. размер/ 2, один звук. 3=исх. размер/ 3, два звука. 4=исх. размер/ 4, три звука.

3. Когда вы играете на бас-барабане, он будет издавать звук двойной бас-бочке.

4. Нажмите кнопку [DBT] еще раз, чтобы отключить функцию DBT.

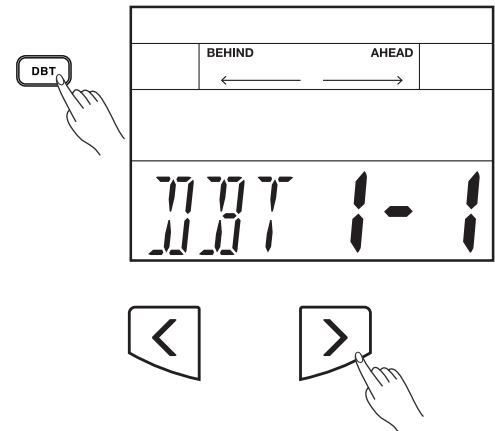

Темп

Нажмите кнопку [TEMPO], чтобы настроить темп метронома и песни.

1. Нажмите кнопку [TEMPO].

2. Используйте кнопку [<]/[>] или колёсико для настройки значения темпа.

3. Если в течение 3 секунд не будет выполнено никаких действий, он автоматически вернется в предыдущее меню.

Параметр	Знач-е	Дисплей	Описание
Темп	30-280	TMP xxx	Щелчок и песня будут играть в этом темпе

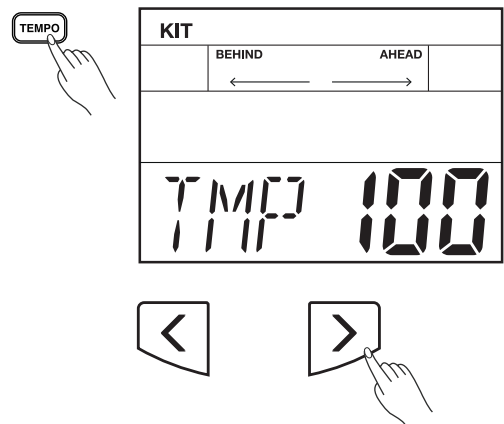

Настройки утилит

Этот режим состоит из двух частей: настройки отклика пэдов и настройки модуля.

Настройки отклика пэдов

Как профессиональный барабанщик, вы можете тщательно настроить отклик барабана, чтобы он соответствовал вашим игровым привычкам и ощущениям, что сделает ваше выступление более интересным и профессиональным.

1. Нажмите кнопку [UTILITY], на дисплее отобразится меню утилит.
2. Несколько раз нажмите кнопку [PAGE], чтобы выбрать параметр запуска.

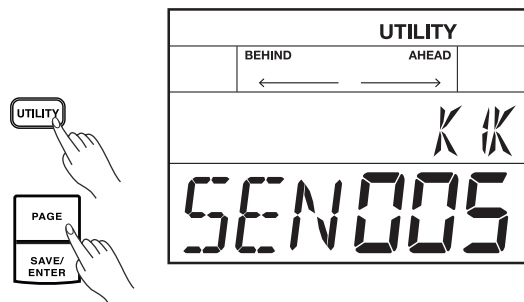

Параметры и диапазоны их значений:

Параметр	Знач.	Дисплей	Описание
SENSITIVITY	1~16	SEN XXX	Вы можете настроить чувствительность пэдов в соответствии с вашими личными игровыми привычками. Более высокая чувствительность позволяет пэду воспроизводить громкий звук даже при мягком ударе. Более низкая чувствительность позволит пэду воспроизводить низкую громкость даже при сильном ударе.
XTALK	1~8	XTK XXX	Этот параметр позволяет избежать “перекрестных помех”, когда при ударе по одному пэду вы можете слышать звук, исходящий с другого. Это может произойти, когда две накладки установлены на один пэд. В некоторых случаях вы можете предотвратить перекрестные помехи, увеличив расстояние между двумя пэдами. Например: Если вы ударите по малому барабану, то также прозвучит том 1. Ударяя по малому барабану, постепенно увеличивайте значение “XTALK” для пэда том 1 до тех пор, пока при нажатии на малый барабан не перестанет звучать том 1. Если вы поднимете “XTALK” выше, панель том 1 будет менее подвержена перекрестным помехам от других пэдов. Примечание: Если значение задано слишком высоко и одновременно воспроизводятся две пэды, тот, по которому ударяют с меньшей силой, может совсем не звучать. Будьте осторожны и установите для этого параметра минимальное значение, необходимое для предотвращения перекрестных помех.
CURVE	1~6	CUR XXX	Эта настройка позволяет вам контролировать соотношение между скоростью воспроизведения (силой удара) и изменением громкости. Отрегулируйте эту кривую до тех пор, пока звук не станет максимально естественным. Обратитесь к описанию кривых.
RETRIG CANCEL	1~16	RTG XXX	Эта настройка позволяет избежать “повторного срабатывания”, когда вы ударяете по пэду один раз, а слышите два звука на один удар. Это может произойти при колебании накладки пэда. Многократно ударяя по клавиатуре, увеличивайте значение параметра до тех пор, пока повторный запуск не исчезнет. Хотя установка этого значения на высокое предотвращает повторное срабатывание, легко пропустить звуки при быстрой игре. Установите это значение на минимально возможное значение, при этом следя за тем, чтобы повторное срабатывание не появилось.
MIDI NOTE	0~127	MID XXX	Отображение клавиш MIDI-вывода

3. Ударьте по пэду, чтобы выбрать его для редактирования.

4. Используйте кнопку значения параметра.



Примечание:

Описание кривой показано ниже:

Кривая 1: Стандартная настройка. Это обеспечивает наиболее естественную корреляцию между ударом и изменением громкости.

Кривые 2, 3: По сравнению с кривой 1, сильный удар приводит к большим изменениям.

Кривые 4, 5: По сравнению с кривой 1, мягкий удар приводит к большим изменениям.

Кривая 6: Очень слабый динамический отклик, что позволяет легко поддерживать высокий уровень громкости.

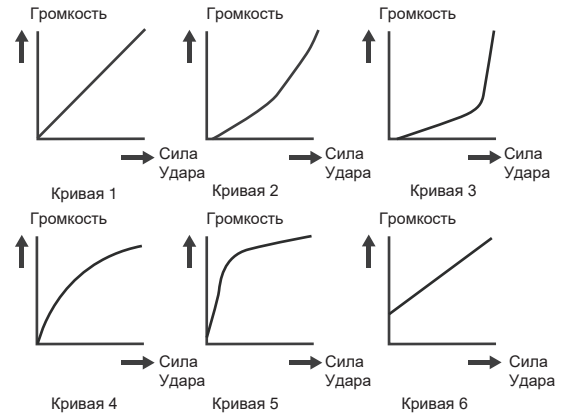

Значения по умолчанию

Trigger	MIDI	Trigger	MIDI
Kick	36	Ride Bow	51
Snare Head	38	Ride Edge	59
Snare Rim	40	Crash1 Bow	49
Tom1 Head	48	Crash2 Bow	57
Tom1 Rim	50	Open Hihat	46
Tom2 Head	45	Close Hihat	42
Tom2 Rim	47	Pedal	44
Tom3 Head	43	Hihat Splash	21
Tom3 Rim	58		
Tom4 Head	41		
Tom4 Rim	39		

Настройки модуля барабана

Вы можете установить функцию модуля барабана.

1. Нажмите кнопку [UTILITY], на дисплее отобразится меню утилит.

2. Вы можете несколько раз нажать кнопку [PAGE], чтобы выбрать параметр, а затем использовать кнопку [<]/[>] или колёсико для настройки значения параметра.

Настройки модуля и диапазоны их значений:

Параметр	Знач-е	Дисплей	Описание
GM MODE	ON/OFF	GM XXX	ON: Канал 10 ответит на ударную установку GM. OFF: Канал 10 будет отвечать выбранной ударной установке
AUTO POWER	30, 60 ,OFF	POW XXX	Заводские настройки, примерно 30 минут. 30: Автоматическое выключение питания, если в течение примерно 30 минут не используются никакие кнопки или функции. 60: Автоматическое выключение питания, если в течение примерно 60 минут не используются никакие кнопки или функции. OFF: Питание не отключится автоматически.

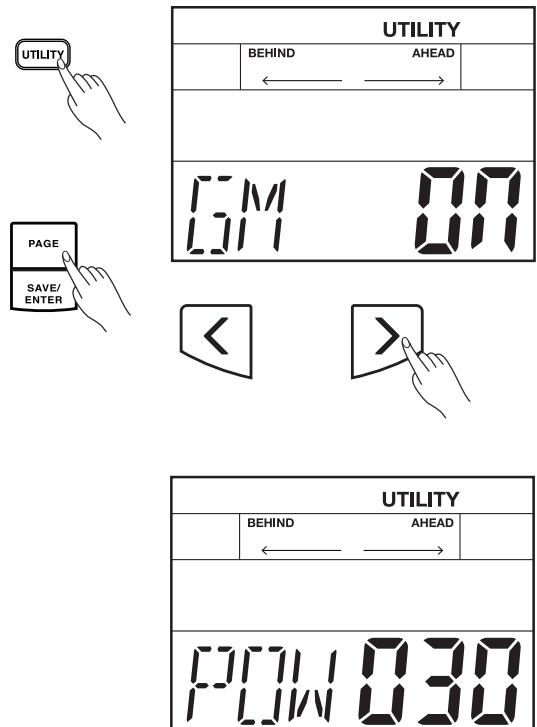

Решение возможных проблем

Проблема	Возможная причина и решение
Нет звука	Поверните ручку [VOLUME], чтобы установить соответствующий уровень громкости.
Нет звука от пэдов	1. Убедитесь, что пэды подсоединены правильно 2. Убедитесь, что громкость клавиатуры не установлена на "0"
Нет звука метронома	1. Убедитесь, что метроном включен 2. Убедитесь, что громкость щелчка не установлена на "0"
Громкость пэда не соответствует громкости песни.	Отрегулируйте громкость воспроизведения песни в соответствии с громкостью пэда.
Не удается подключиться к компьютеру	1. Убедитесь, что USB подключен правильно 2. Повторите операцию подключения (при включенном компьютере, а затем включите модуль, подключите USB-кабель).

Сокращения

Сообщение	Значение
REC FUL	Память заполнена.
FAC SET	Настройки модуля сброшены до заводских.
EMP	Ячейка пользовательской песни пустая.
OK	Настройки утилит и модуля сохранены.
WAT	Данные загружаются из внешнего носителя, подождите пожалуйста.

Технические характеристики

Максимальная полифония
64

Комплекты ударных
Наборы: 40 (30 Presets + 10 Users)
GM Наборы: 9 GM Drum Kits

Инструменты
Инструмент: 408 + 11 Hi-hat сочетаний
Секвенсор
Предуст. паттерны: 80
Польз. песни: 5
Ритм: 192 ударов
Запись: в реальном времени
Вместимость памяти: About 2500 notes

Темп
30~280

Дисплей
ЖК-дисплей

Подключения
TRIGGER входной контакт(DB25), наушники, выход (R, L/
MONO), Том4, Краш2, MIDI-выход, AUX-вход, USB-MIDI

Кнопки управления
Питание вкл/выкл, громкость, метроном, набор/голос,
сохранить/открыть, выкл. барабаны, двойной бас, Coach,
песня/запись, запуск/стоп, утилиты, Темп, </>,
Страница, колёсико перебора данных.

Питание
DC 9В, 500mA

Габариты 125(Ш) X 220 (Д) X 55 (В) мм

Вес модуля

0.5 кг

* Все технические характеристики и внешний вид могут быть изменены без предварительного уведомления

Список комплектов ударных

No.	PRESET KIT
1	Acoustic
2	Funk
3	Standard
4	Jazz Brush
5	Dance
6	Rock
7	Jazz
8	808
9	909
10	Funk Band
11	FX Mix
12	Power

No.	PRESET KIT
13	Latin
14	Room
15	Percussion
16	90's Power
17	Electronic
18	Reggae
19	Fusion
20	Orchestra
21	HipHop
22	Live
23	House
24	Chinese 1
25	Chinese 2

Список голосов

No.	NAME
KICK	
1	22" Acoustic Kick 1
2	22" Acoustic Kick 2
3	24" Standard Kick
4	Brush Kick 1
5	Brush Kick 2
6	Jazz Kick
7	22" Rock Kick
8	Room Kick
9	Fusion Kick
10	Vintage Kick
11	HipHop Kick
12	Reggae Kick
13	808 Kick
14	909 Kick
15	Electronic Kick
16	Power Kick
17	Dance Kick
18	FX Mix Kick
19	Techno Kick
SNARE	
20	14" Acoustic Snare
21	14" Acoustic Snare Rim
22	14" Standard Snare
23	14" Standard Snare Rim
24	14" Funk Snare 1
25	14" Funk Snare Rim 1
26	14" Funk Snare 2
27	14" Funk Snare Rim 2
28	Brush Snare
29	Brush Snare Rim
30	14" Jazz Snare
31	14" Jazz Snare Rim
32	14" Rock Snare
33	14" Rock Snare Rim
34	13" Damped Snare 1
35	13" Damped Snare 2
36	13" Damped Snare 3
37	Orchestra Snare
38	Orchestra Snare Rim
39	Room Snare
40	Room Snare Rim
41	Fusion Snare
42	Fusion Snare Rim
43	Big Band Snare
44	Big Band Snare Rim
45	Live Snare
46	Live Snare Rim
47	Reggae Snare
48	Reggae Snare Rim
49	R&B Snare
50	R&B Snare Rim
51	808 Snare

52	808 Snare Rim
53	909 Snare
54	909 Snare Rim
55	Electronic Snare
56	Power Snare
57	Dance Snare
58	Dance Snare Rim
59	House Snare
60	House Snare Rim
61	Techno Snare
62	Techno Snare Rim
63	Acoustic Snare Stick
64	Standard Snare Stick 1
65	Brush Snare Stick
66	Standard Snare Stick 2
67	Rock Snare Stick 1
68	Rock Snare Stick 2
69	Live Snare Stick
70	Room Snare Stick
71	Fusion Snare Stick
72	808 Snare Stick
73	909 Snare Stick
74	Electronic Snare Stick
75	House Snare Stick
76	Techno Snare Stick
77	Brush Swirl
TOM	
78	Acoustic Tom 1
79	Acoustic Tom 1 Rim
80	Acoustic Tom 2
81	Acoustic Tom 2 Rim
82	Acoustic Tom 3
83	Acoustic Tom 3 Rim
84	Acoustic Tom 4
85	Acoustic Tom 4 Rim
86	Acoustic Tom 5
87	Acoustic Tom 5 Rim
88	Brush Tom 1
89	Brush Tom 1 Rim
90	Brush Tom 2
91	Brush Tom 2 Rim
92	Brush Tom 3
93	Brush Tom 3 Rim
94	Brush Tom 4
95	Brush Tom 4 Rim
96	Funk Tom 1
97	Funk Tom 1 Rim
98	Funk Tom 2
99	Funk Tom 2 Rim
100	Funk Tom 3
101	Funk Tom 3 Rim
102	Funk Tom 4
103	Funk Tom 4 Rim
104	Funk Tom 5

105	Funk Tom 5 Rim
106	Jazz Tom 1
107	Jazz Tom 1 Rim
108	Jazz Tom 2
109	Jazz Tom 2 Rim
110	Jazz Tom 3
111	Jazz Tom 3 Rim
112	Jazz Tom 4
113	Jazz Tom 4 Rim
114	Jazz Tom 5
115	Jazz Tom 5 Rim
116	Fusion Tom 1
117	Fusion Tom 2
118	Fusion Tom 3
119	Fusion Tom 4
120	808 Tom 1
121	808 Tom 2
122	808 Tom 3
123	808 Tom 4
124	808 Tom 5
125	808 Tom 6
126	808 Tom Fx 1
127	808 Tom Fx 2
128	909 Tom 1
129	909 Tom 2
130	909 Tom 3
131	909 Tom 4
132	909 Tom 5
133	909 Tom 6
134	Electronic Tom 1
135	Electronic Tom 2
136	Electronic Tom 3
137	Electronic Tom 4
138	Electronic Tom 5
139	Electronic Tom 6
140	Power Tom 1
141	Power Tom 2
142	Power Tom 3
143	Power Tom 4
144	Power Tom 5
145	Power Tom 6
146	90's Power Tom 1
147	90's Power Tom 2
148	90's Power Tom 3
RIDE	
149	21" Acoustic Ride
150	21" Acoustic Ride Edge
151	21" Acoustic Ride Bell
152	Brush Ride
153	20" Funk Ride
154	20" Funk Ride Edge
155	20" Funk Ride Bell
156	20" Rock Ride
157	20" Rock Ride Edge

158	20" Rock Ride Bell
159	808 Ride
160	20" Room Ride
161	20" Room Ride Edge
162	20" Room Ride Bell
163	House Ride
164	House Ride Edge
165	House Ride Bell
166	Lo-Fi Ride
167	Lo-Fi Ride Edge
168	Lo-Fi Ride Bell
169	Junkyard Ride
CRASH	
170	16" Acoustic Crash 1
171	16" Acoustic Crash 2
172	16" Standard Crash 1
173	16" Standard Crash 2
174	Brush Crash 1
175	Brush Crash 2
176	Funk Crash 1
177	Funk Crash 1 Edge
178	Funk Crash 2
179	Funk Crash 2 Edge
180	19" Jazz Crash 1
181	19" Jazz Crash 2
182	Rock Crash 1
183	Rock Crash 2
184	808Crash
185	909Crash 1
186	909Crash 2
187	Electronic Crash 1
188	Electronic Crash 2
189	Orchestra Crash 1
190	Orchestra Crash 2
191	Orchestra Crash 3
192	Room Crash
193	Room Crash Edge
194	Latin Crash 1
195	Latin Crash 2
196	China 1
197	China 1 Edge
198	Splash
199	Splash Edge
HIHAT	
200	14" Acoustic Hi-hat
201	14" Acoustic Hi-hat Edge
202	14" Acoustic Hi-hat Pedal
203	14" Acoustic Hi-hat Splash
204	14" Standard Hi-hat
205	14" Standard Hi-hat Edge
206	14" Standard Hi-hat Pedal
207	14" Standard Hi-hat Splash
208	Brush Hi-hat
209	Brush Hi-hat Pedal

210	Brush Hi-hat Splash
211	14" Rock Hi-hat
212	14" Rock Hi-hat Edge
213	14" Rock Hi-hat Pedal
214	14" Rock Hi-hat Splash
215	808 Hi-hat
216	808 Hi-hat Pedal
217	808 Hi-hat Splash
218	909 Hi-hat
219	909 Hi-hat Pedal
220	909 Hi-hat Splash
221	Dance Hi-hat
222	Dance Hi-hat Pedal
223	Dance Hi-hat Splash
PERCUSSION	
224	Maracas
225	Metronome Bell
226	Vibra-slap 1
227	Vibra-slap 2
228	Synthesis Percussion 1
229	Synthesis Percussion 2
230	High Q 1
231	High Q 2
232	Low Q 1
233	Low Q 2
234	Mute Hi Conga 1
235	Mute Hi Conga 2
236	Open Hi Conga 1
237	Open Hi Conga 2
238	Low Conga
239	High Bongo
240	Low Bongo
241	High Timbale 1
242	High Timbale 1 Rim
243	High Timbale 2
244	High Timbale 2 Rim
245	Low Timbale 1
246	Low Timbale 2
247	Low Timbale 2 Rim
248	Low Timbale 3
249	Low Timbale 4
250	High Agogo
251	Low Agogo
252	Claves
253	Jingle Bell
254	Cowbell
255	Bell Tree
256	Tambourine
257	Cabasa
258	Long Guiro
259	Short Guiro
260	Orchestra Timp E2
261	Orchestra Timp F2
262	Orchestra Timp Gb2

263	Orchestra Timp G2
264	Orchestra Timp Ab2
265	Orchestra Timp A2
266	Orchestra Timp B2
267	Orchestra Timp C3
FX	
268	FX 1
269	FX 2
270	FX 3
271	FX 4
272	FX 5
273	FX 6
274	FX 7
275	FX 8
276	FX 9
277	FX 10
278	FX 11
279	FX 12
280	FX 13
281	FX 14
282	FX 15
283	FX 16
CHINESE	
284	DaGu 1
285	DaGu 2
286	ZhuBan
287	NanBang
288	DaMuYu
289	SMuYu-1
290	SMuYu-2
291	SMuYu-3
292	SMuYu-4
293	PaiGu 1
294	PaiGu 2
295	PaiGu 3
296	MangLuo 1
297	MangLuo 2
298	MangLuo 3
299	DaLuo 1
300	DaLuo 2
301	DaPo 1
302	DaPo 2
303	XiaoPo
304	XiaoLuo
305	TenLuo
306	PengLing
307	DogLuo
308	Mute

Список песен

No.	NAME
1	Funk1
2	Rock N'Roll1
3	Dance1
4	Pop1
5	Fusion1
6	R&B1
7	BritPop
8	R&B2
9	GtrBossa
10	Rock Ballad
11	Folk
12	Funk Shuffle
13	Ele Pop1
14	Pop2
15	Bossa Nova1
16	Samba1
17	Fusion2
18	Ele Pop2
19	Pop Shuffle
20	Rock1
21	Latin1
22	Latin2
23	Salsa1
24	Smooove
25	Steve Vai Funk
26	70's Funk
27	Jazz1
28	6/8Soul1
29	Fusion2
30	Dance funk
31	Dance2
32	DJ.House
33	Ele Pop3
34	Hip Hop
35	Pop3
36	Pop4
37	R&B3
38	Reggae1
39	Rock2
40	Rock3
41	Blues Funk
42	Fusion3
43	Cool Jazz
44	Ballad
45	Samba2
46	Vintage Hip-Hop
47	Nu Jazz Funk
48	Soul
49	R&B4
50	Big Band 1

51	Ska
52	Classic Rock
53	Hardcore Hip-Hop
54	Vintage Dance Pop
55	Nu-Metal
56	Salsa2
57	Eu Hip-Hop
58	Bossa Nova2
59	Fusion 4
60	8Beat Pop
61	Jazzy Funk
62	Swing Big Band
63	Raggae 1
64	60's Pop
65	Vintage Funk
66	Trance
67	Heavy Rock
68	Swing
69	Punk
70	8Beat
71	Disco House
72	3/4 Folk
73	Samba3
74	Latin Rock
75	Reggae 2
76	Dance3
77	Country Pop
78	Country
79	PopRock
80	DancePop

Список GM наборов

Note No.	Standard (bank 00)	Funk (bank 08)	Rock (bank 16)	Electric (bank 24)	Analog (bank 25)
Eb1[27]	High Q				
E 1[28]	Slap				
F 1[29]	Scratch Push				
F#1[30]	Scratch Pull				
G 1[31]	Sticks				
G#1[32]	Square Click				
A 1[33]	Metronome Click				
Bb1[34]	Metronome Bell				
B 1[35]	Acoustic Bass Drum				
C 2[36]	Bass Drum 1	Funk Kick	Rock Kick Drum	Electric Bass Drum	Analog Bass Drum
C#2[37]	Side Stick				Analog Rim Shot
D 2[38]	Acoustic Snare	Funk Snare 1	Rock Snare Drum1	Electric Snare 1	Analog Snare 1
Eb2[39]	Hand Clap				Analog Clap
E 2[40]	Electric Snare	Funk Snare 2	Rock Snare Drum2	Electric Snare 2	Analog Snare 2
F 2[41]	Low Floor Tom	Funk LowTom2	Rock LowTom2	Electric Low Tom 2	Analog Low Tom2
F#2[42]	Closed Hi-hat				Analog Closed Hi-hat
G 2[43]	High Floor Tom	Funk LowTom1	Rock LowTom1	Electric Low Tom 1	Analog Low Tom1
G#2[44]	Pedal Hi-hat				Analog Pedal Hi-hat
A 2[45]	Low Tom	Funk MidTom2	Rock MidTom2	Electric Mid Tom 2	Analog Mid Tom2
Bb2[46]	Open Hi-hat				Analog Open Hi-hat
B 2[47]	Low-Mid Tom	Funk MidTom1	Rock MidTom1	Electric Mid Tom 1	Analog Mid Tom1
C 3[48]	High Mid Tom	Funk Hi Tom2	Rock HiTom2	Electric Hi Tom 2	Analog Hi Tom2
C#3[49]	Crash Cymbal 1				Analog Cymbal
D 3[50]	High Tom 1	Funk Hi Tom1	Rock HiTom1		Analog Hi Tom1
Eb3[51]	Ride Cymbal 1				
E 3[52]	China Cymbal				
F 3[53]	Ride Bell				
F#3[54]	Tambourine				
G 3[55]	Splash Cymbal				
G#3[56]	Cowbell				
A 3[57]	Crash Cymbal 2				
Bb3[58]	Vibra-slap				
B 3[59]	Ride Cymbal 2				
C 4[60]	High Bongo				
C#4[61]	Low Bongo				
D 4[62]	Mute Hi Conga				
Eb4[63]	Open Hi Conga				
E 4[64]	Low Conga				
F 4[65]	High Timbale				
F#4[66]	Low Timbale				
G 4[67]	High Agogo				
G#4[68]	Low Agogo				
A 4[69]	Cabasa				
Bb4[70]	Maracas				
B 4[71]	Short Whistle				
C 5[72]	Long Whistle				
C#5[73]	Short Guiro				
D 5[74]	Long Guiro				
Eb5[75]	Claves				
E 5[76]	Hi Wood Block				
F 5[77]	LowWood Block				
F#5[78]	Mute Cuica				
G 5[79]	Open Cuica				
G#5[80]	Mute Triangle				
A 5[81]	Open Triangle				
Bb5[82]	Shaker				
B 5[83]	Jingle Bell				
C 6[84]	Bell Tree				
C#6[85]	Castanets				
D 6[86]	Mute Surdo				
Eb6[87]	Open Surdo				

Список ГМ наборов

Note No.	Jazz (bank 32)	Brush (bank 40)	Orchestra (bank 48)	Dance (bank 56)
Eb1[27]			Closed Hi-hat 2	
E 1[28]			Pedal Hi-hat	
F 1[29]			Open Hi-hat 2	
F#1[30]			Ride Cymbal 1	
G 1[31]				
G#1[32]				
A 1[33]				
Bb1[34]				
B 1[35]			Concert BD 2	
C 2[36]	Jazz Kick 1	Brush Kick 1	Concert BD 1	Dance Bass Drum
C#2[37]				
D 2[38]	Jazz Snare 1	Brush Tap	Concert SD	Dance Snare 1
Eb2[39]			Castanets	
E 2[40]	Jazz Snare 2	Brush Slap	Concert SD	Dance Snare 2
F 2[41]		Brush Low Tom2	Timpani F	Dance Low Tom2
F#2[42]			Timpani F#	Dance Closed
G 2[43]		Brush Low Tom1	Timpani G	Hi-hat
G#2[44]			Timpani G#	Dance Low Tom1
A 2[45]		Brush Mid Tom2	Timpani A	Dance Pedal Hi-hat
Bb2[46]			Timpani A#	Dance Mid Tom2
B 2[47]		Brush Mid Tom1	Timpani B	Dance Open Hi-hat
C 3[48]		Brush Hi Tom2	Timpani c	Dance Mid Tom1
C#3[49]			Timpani c#	Dance Hi Tom2
D 3[50]		Brush Hi Tom1	Timpani d	Dance Cymbal
Eb3[51]			Timpani d#	Dance Hi Tom1
E 3[52]			Timpani e	
F 3[53]			Timpani f	
F#3[54]				
G 3[55]				
G#3[56]				
A 3[57]				
Bb3[58]				
B 3[59]				
C 4[60]				
C#4[61]				
D 4[62]				
Eb4[63]				
E 4[64]				
F 4[65]				
F#4[66]				
G 4[67]				
G#4[68]				
A 4[69]				
Bb4[70]				
B 4[71]				
C 5[72]				
C#5[73]				
D 5[74]				
Eb5[75]				
E 5[76]				
F 5[77]				
F#5[78]				
G 5[79]				
G#5[80]				
A 5[81]				
Bb5[82]				
B 5[83]				
C 6[84]				
C#6[85]				
D 6[86]				
Eb6[87]				

Список GM инструментов

PIANO	
1	Acoustic Grand Piano
2	Bright Acoustic Piano
3	Electric Grand Piano
4	Honky-Tonk Piano
5	E.Piano 1
6	E.Piano 2
7	Harpsichord
8	Clavi
MALLET	
9	Celesta
10	Glockenspiel
11	Music Box
12	Vibraphone
13	Marimba
14	Xylophone
15	Tubular Bells
16	Dulcimer
ORGAN	
17	Drawbar Organ
18	Percussive Organ
19	Rock Organ
20	Church Organ
21	Reed Organ
22	Accordion
23	Harmonica
24	Tango Accordion
GUITAR	
25	Nylon Guitar
26	Steel Guitar
27	Jazz Guitar
28	Clean Guitar
29	Muted Guitar
30	Overdriven Guitar
31	Distortion Guitar
32	Guitar Harmonics
BASS	
33	Acoustic Bass
34	Finger Bass
35	Pick Bass
36	Fretless Bass
37	Slap Bass 1
38	Slap Bass 2
39	Synth Bass 1
40	Synth Bass 2
STRINGS	
41	Violin
42	Viola
43	Cello
44	Contrabass
45	Tremolo Strings
46	Pizzicato Strings
47	Orchestral Harp
48	Timpani

STRINGS ENSEMBLE	
49	Strings Ensemble 1
50	Strings Ensemble 2
51	Synth Strings 1
52	Synth Strings 2
53	Choir Aahs
54	Voice Oohs
55	Synth Voice
56	Orchestra Hit
BRASS	
57	Trumpet
58	Trombone
59	Tuba
60	Muted Trumpet
61	French Horn
62	Brass Section
63	Synth Brass 1
64	Synth Brass 2
REED	
65	Soprano Sax
66	Alto Sax
67	Tenor Sax
68	Baritone Sax
69	Oboe
70	English Horn
71	Bassoon
72	Clarinet
PIPE	
73	Piccolo
74	Flute
75	Recorder
76	Pan Flute
77	Blown Bottle
78	Shakuhachi
79	Whistle
80	Ocarina
LEAD	
81	Lead1 (Square)
82	Lead2 (Sawtooth)
83	Lead3 (Calliope)
84	Lead4 (Chiff)
85	Lead5 (Charang)
86	Lead6 (Voice)
87	Lead7 (Fifths)
88	Lead8 (Bass & Lead)
PAD	
89	Pad1 (Newage)
90	Pad2 (Warm)
91	Pad3 (Polysynth)
92	Pad4 (Choir)
93	Pad5 (Bowed)
94	Pad6 (Metallic)
95	Pad7 (Halo)
96	Pad8 (Sweep)

EFFECTS	
97	FX1 (Rain)
98	FX2 (Soundtrack)
99	FX3 (Crystal)
100	FX4 (Atmosphere)
101	FX5 (Brightness)
102	FX6 (Goblins)
103	FX7 (Echoes)
104	FX8 (Sci-fi)
ETHNIC	
105	Sitar
106	Banjo
107	Shamisen
108	Koto
109	Kalimba
110	Bagpipe
111	Fiddle
112	Shanai
PERCUSSIVE	
113	Tinkle Bell
114	Agogo
115	Steel Drums
116	Wood Block
117	Taiko Drum
118	Melodic Tom
119	Synth Drum
120	Reverse Cymbal
SOUND EFFECTS	
121	Guitar Fret Noise
122	Breath Noise
123	Seashore
124	Bird Tweet
125	Telephone Ring
126	Helicopter
127	Applause
128	Gunshot

Таблица параметров MIDI

Функция		Передача	Распознавание	Примечания
Основной Канал	По умолчанию Изменяемый	1 канал Каналы 1-16	Каналы 1-16 Каналы 1-16	
Режим	По умолчанию Сигналы Изменяемый	x x *****	3 x x	
Номер ноты	Нота: Голос	0—127 *****	0—127 0—127	
Velocity	Нота звучит Нота не звучит	o 9nH,V=1-127 x (9nH,V=0)	o 9nH,V=1-127 o(9nH,V=0; 8nH,V=0-127)	
После касания	клавиши аккорда	x x	x x	
Pitch Bend (Изменение высоты)		x	o	
Изменение параметра	0 1 5 6 7 10 11 64 65 66 67 80 81 91 93 120 121 123	o o x o o x x o x o o o x o o o o o	o o o o o o o o o o o o o o o o o o	Выбор банка Модуляция Время портаменто Ввод данных Громкость Панорамирование Выразительность Педаль сустейна Портаменто вкл/выкл Педаль sostenuto Педаль мягкости Реверберация Хорус Уровень Реверб. Уровень хоруса Все звуки выкл. Перезапустить все Выкл. Все звуки
Изм. Программы :true		o *****	o 0—127	
Системный эксклюзив		x	o	
Системные Общие	:позиция песни :выбор песни :настройка	x x x	x x x	
Системные в реал. вр.	:Часы :Команды	o x *1	x x	
Сигналы Аух	:LOCAL ВКЛ/ВЫКЛ :Активный режим Перезапуск	x x x	x o x	
Прим. 1* Когда воспроизводится аккомпанемент, передается FАH-сигнал. При остановке аккомпанемента передаётся FCH-сигнал.				

O: YES x: NO

